



MARQUE: CABASSE
REFERENCE: SURF BLACK x2
CODIC: 4189485



NOTICE
↓

 **Cabasse**

INSTALLATION
DES ENCEINTES
ACOUSTIQUES



Vous venez d'acheter des enceintes Cabasse et nous vous remercions de votre confiance. Dans le but d'optimiser au maximum votre installation, nous vous recommandons de lire attentivement cette notice.

1 DEBALLAGE DES ENCEINTES

Ouvrir le côté mentionné sur le carton, replier sur les cotés les rabats supérieurs du carton et retirer le cache de l'enceinte. Puis retourner l'emballage avec son contenu, vider le carton de son contenu et sortir l'enceinte de son emballage. Nous vous conseillons de conserver l'emballage de votre enceinte à plat pour une utilisation ultérieure.

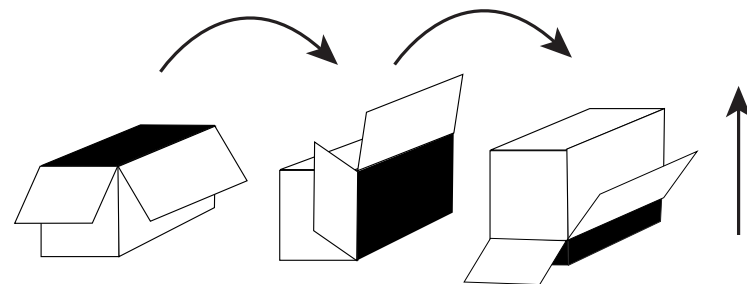

2 POSITIONNEMENT DES ENCEINTES

2.1 Positionnement des enceintes

Nos enceintes acoustiques sont prévues pour fonctionner en position verticale, afin de respecter la courbe polaire des haut-parleurs ; cependant, certains modèles pourront fonctionner à la fois en position horizontale (enceinte centrale) et verticale, cette double utilisation est précisée dans les caractéristiques techniques des modèles concernés.

La plupart de nos modèles sont livrés avec un jeu de pointes ou cônes de découplage. Ces accessoires sont à visser dans l'emplacement prévu sous vos enceintes. Ces pointes ou cônes de découplage permettent d'assurer une meilleure stabilité de l'enceinte tout en limitant les résonances pouvant être générées par certains types de sols comme les planchers par exemple.

Les enceintes sont livrées avec un tissu de protection en face avant. Il est possible de les utiliser sans ce tissu. Nous vous recommandons de garder cette protection pour mieux protéger les haut-parleurs de votre enceinte.

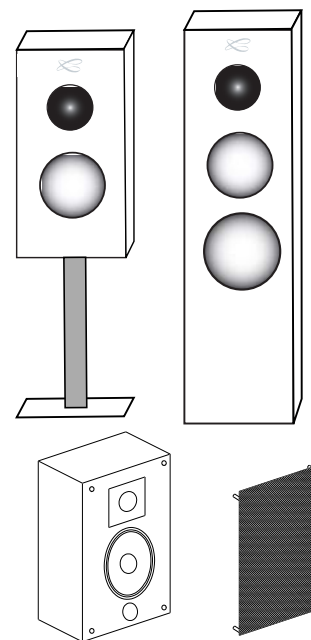

Le champ magnétique des moteurs des haut-parleurs va rayonner au delà de l'enveloppe de l'enceinte acoustique. Il faut donc éloigner d'environ 50 cm les appareils et objets sensibles à ce type de rayonnement (téléviseurs, écrans d'ordinateur, disquettes informatiques, bandes magnétiques audio ou vidéo, cartes à puces...). Les enceintes centrales ne sont pas concernées par ce type de problème car elle sont blindées magnétiquement.

2.2 Emplacement des enceintes dans une pièce

Outre la position des enceintes, il faut tenir compte de leur emplacement dans la pièce, les propriétés acoustiques d'un local étant un facteur capital dans la retransmission du son.

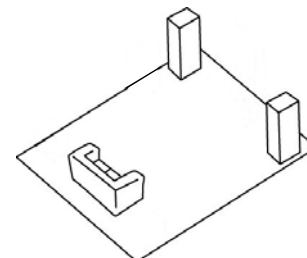

Le placement optimal pour une écoute stéréo classique 2.0

- Pour l'emplacement idéal de vos enceintes, voir le schéma ci-contre. Si l'on considère que d est la distance qui sépare les deux enceintes, celle-ci doit être supérieure à 1,5 m. Les deux enceintes doivent être à égale distance de la zone d'écoute qui forme avec elles un triangle équilatéral.
- Les haut-parleurs doivent être dirigés vers la zone d'écoute.
- Les enceintes doivent, de préférence, diffuser dans le sens de la plus grande dimension de la pièce.
- D'une façon générale, on doit éviter de positionner les enceintes dans les coins d'une pièce, car la disposition en angle favorise les fréquences graves. De même, les enceintes doivent se situer à une distance d'au moins 20 cm du mur.
- Toujours dans le but d'obtenir une réponse équilibrée, il est recommandé de surélever les enceintes compactes d'environ 30 à 40 cm du sol avec des supports pour enceintes, les tweeters de l'enceinte devant se situer approximativement à la hauteur des oreilles de l'auditeur lorsque celui-ci est en position assise.
- Aucun élément (table, fauteuil...) ne doit gêner la propagation directe entre les enceintes et l'auditeur. Un effet de masque, même partiel, déséquilibre complètement la reproduction sonore car il provoque une atténuation des fréquences aiguës et dans la majorité des cas des médiums également.
- La disposition des enceintes dans des niches est également en général à proscrire car elle modifie la courbe de réponse de l'enceinte, particulièrement dans les fréquences basses. S'il est impossible d'adopter une autre disposition, on doit veiller à ce que l'enceinte s'encastre avec le minimum de jeu dans la niche, pour éviter l'apparition de résonances diverses. Par ailleurs, la partie visible du tissu devra être à l'extérieur de la niche.

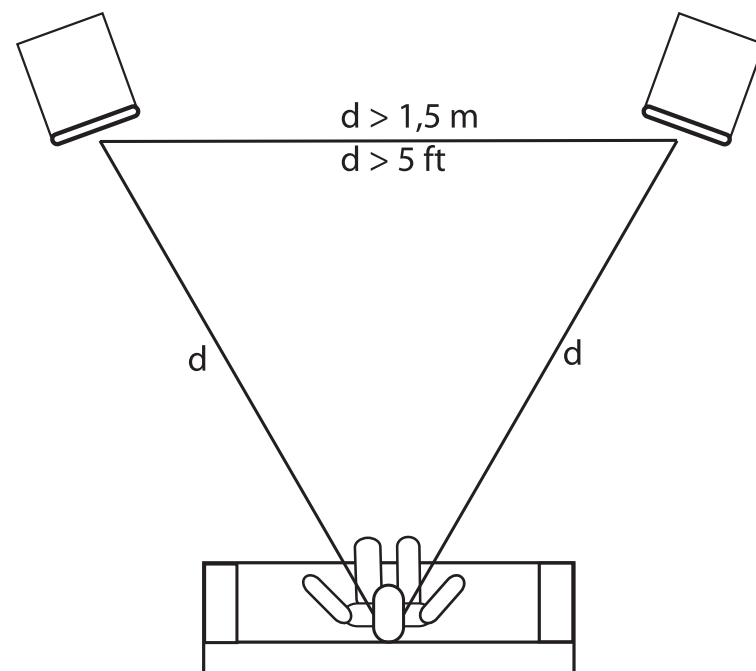

Le placement optimal pour une écoute stéréo en 2.1

Dans le cadre d'une écoute stéréo avec 2 enceintes ou 2 satellites et 1 caisson de graves, nous vous conseillons de placer le caisson de graves dans la zone écoute avant. Le placement du caisson contre un mur renforce l'extrême grave et limite les réflexions de 80 à 200 Hz. Cependant, pour obtenir le meilleur résultat, il est toujours nécessaire de faire des essais d'emplacement en fonction de l'acoustique de la pièce.

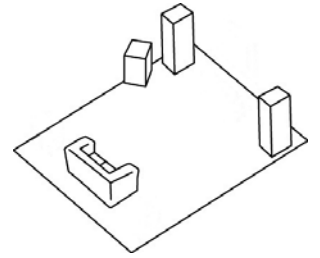

Le placement optimal pour une écoute Home Cinéma ou 5.1

Pour la disposition d'un ensemble home cinéma, il est important d'apporter la plus grande attention à la disposition des enceintes supplémentaires spécifiques.

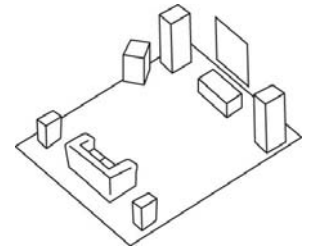

- L'enceinte centrale doit être placée le plus près possible de l'écran en recherchant la position dans le lieu d'écoute qui apporte la plus grande cohésion sur les dialogues entre le son et l'image. En pratique, cela revient à placer l'enceinte centrale au-dessus de l'écran si les enceintes principales sont plus basses que celui-ci, et en dessous si les enceintes principales sont plus hautes.
- Les enceintes arrières, voies d'effet ou surround doivent être disposées contre les murs latéraux, légèrement en hauteur. Elles doivent être situées légèrement en arrière de la zone d'écoute.
- Le caisson de graves doit être placé dans la zone d'écoute avant. Son placement contre un mur renforce l'extrême grave et limite les réflexions de 80 à 200 Hz. Cependant, pour obtenir le meilleur résultat, il est toujours nécessaire de faire des essais d'emplacement en fonction de l'acoustique de la pièce.

Votre amplificateur audio-vidéo permet le réglage des niveaux et des distances de chaque enceinte. Ce réglage doit être ajusté avec soin de manière à obtenir une parfaite cohésion entre les sources sonores.

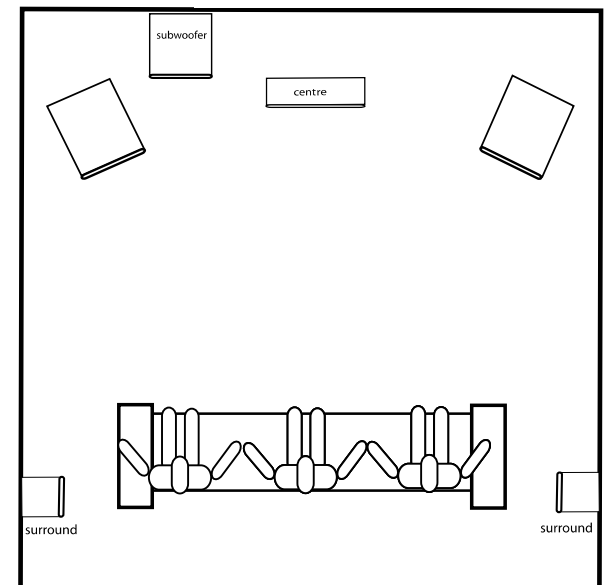

3 BRANCHEMENT

Il est nécessaire d'éteindre tous les appareils avant la connexion des enceintes. Pour le branchement de vos enceintes acoustiques, il faut tenir compte de la section des câbles et du respect des phases.

3.1 Section des câbles

Pour conserver toutes les qualités des enceintes acoustiques et éviter les pertes de puissance, il faut que la résistance électrique des câbles de branchement entre l'enceinte et l'amplificateur soit la plus faible possible. Pour vous aider à choisir la meilleure section de câble pour votre installation, veuillez suivre le tableau récapitulatif ci-contre.

Distance Ampli/Enceinte m	Section mm ²
4,5	1,5
6	2
7,5	2,5
9	3
12	4

3.2 Phase

Les enceintes et les amplificateurs ont leurs bornes de branchement repérées. Il y a deux façons courantes d'effectuer ce repère : soit une borne rouge et une borne noire, soit un repère + et un repère -. Dans tous les cas, il faut que les deux canaux soient branchés de façon identique, c'est à dire par exemple que la borne rouge ou + de l'enceinte aille à la borne rouge ou + de l'amplificateur ; la borne noire ou - de l'enceinte ira dans ce cas à la borne noire ou - de l'amplificateur.

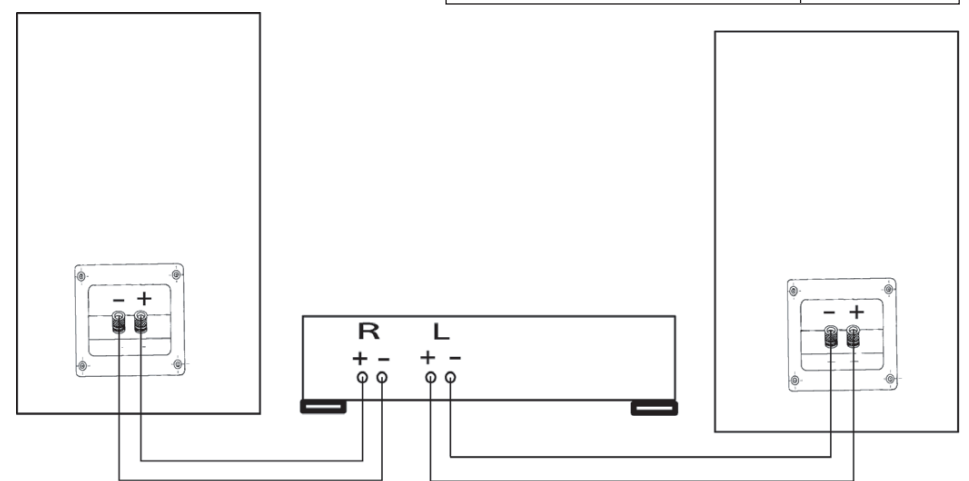

3.3 Bi-amplification

Certains modèles d'enceintes disposent à l'arrière de l'enceinte de deux paires de borniers pour effectuer une bi-amplification. Deux straps relient les paires de borniers et permettent le raccordement par un câble de liaison standard à deux conducteurs.

Si vous utilisez une connexion à l'aide d'un seul câble, laisser les straps en place et utilisez l'une des deux paires de borniers.

Pour effectuer une bi-amplification, il suffit de retirer les deux straps et d'utiliser deux câbles séparés à deux conducteurs chacun. Ils seront raccordés d'un côté aux sorties de l'amplificateur intégré et de l'autre aux sorties de votre ampli de puissance.

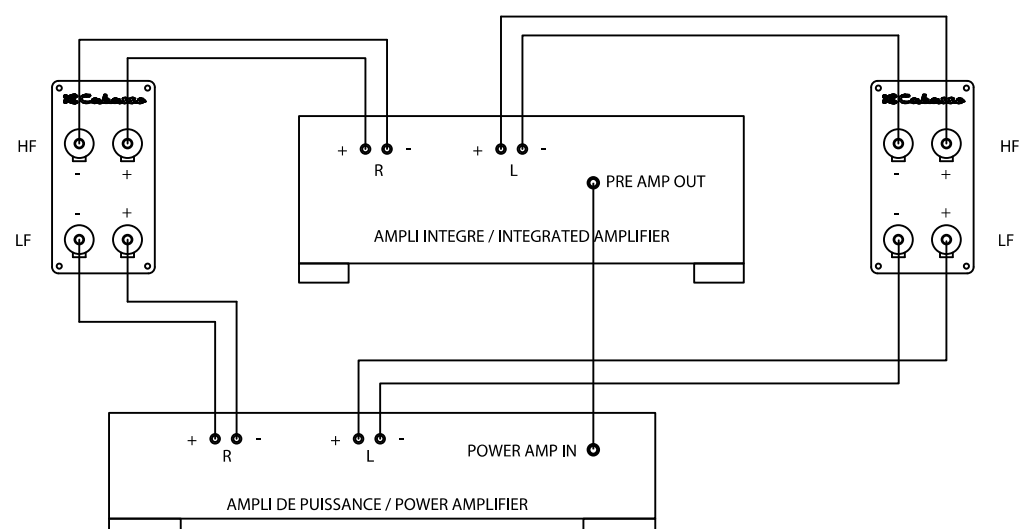

4 ENTRETIEN

Les enceintes en finition naturelle (bubinga, merisier, santos...) sont plaquées en bois véritable recouvert de deux couches de vernis. Elles vivent comme tous les meubles en bois et s'entretiennent de la même façon. En cas de forte exposition à la lumière, le ton du bois peut légèrement varier. Si vous laissez pendant longtemps un objet sur une enceinte exposée au soleil, vous risquez donc d'en retrouver la marque. Il est tout à fait possible de cirer l'enceinte.

Les peintures de type " velours " sont lavables à l'eau.

Les ébénisteries des gammes MT, réalisées avec un revêtement spécifique enduit de deux vernis de protection et d'une pellicule anti-rayures ne nécessitent aucun entretien, le matériau utilisé étant un produit de très haute technicité. Elles peuvent être nettoyées avec un chiffon humide ou avec un produit pour le bois ou le plastique.

5 CONDITIONS DE GARANTIE CABASSE

Elles sont indiquées sur le certificat de garantie joint à chaque produit.

5.1 Conditions d'application de la garantie

Pour le bénéfice de cette garantie, il est impératif que le certificat de garantie dûment complété avec la copie de la facture d'achat du matériel soient retournés sous enveloppe dans les 60 jours à compter de la date d'achat du matériel au distributeur officiel CABASSE du pays d'achat. Passé ce délai cette garantie ne sera pas prise en compte.

1. La garantie s'applique dès lors qu'elle a bien été enregistrée par le distributeur officiel CABASSE du pays d'achat, et sur présentation par le propriétaire du certificat de garantie ou copie de celui-ci et de la copie de la facture d'achat du matériel.
2. La garantie CABASSE est cessible sous réserve qu'elle ait bien été enregistrée par le distributeur officiel CABASSE du pays d'achat.
3. La garantie est limitée à la réparation de l'équipement ; frais de transports ou autres, risques liés à l'enlèvement, au transport et à l'installation des produits ne sont pas couverts par cette garantie.
4. Cette garantie couvre tous défauts de fabrication du matériel, à l'exclusion des cas suivants :
 - détériorations résultant de l'installation, de la connexion ou d'un emballage incorrect
 - détériorations résultant d'un usage autre que l'usage correct décrit dans la notice d'installation
 - détériorations entraînées par un équipement auxiliaire défectueux ou qui ne conviendrait pas
 - détériorations résultant de : accidents, foudre, eau, chaleur, guerre, troubles de l'ordre public ou autres causes ne relevant pas du contrôle raisonnable des distributeurs agréés CABASSE
 - détériorations résultant de l'intervention d'une personne non habilitée par Cabasse ou son réseau agréé
 - produits ne portant pas la plaque d'identification CABASSE ou dont le numéro de série a été modifié, effacé, éliminé ou rendu illisible
5. La garantie ne peut en aucun cas donner lieu à une reprise, un remboursement ou au versement de dommages et intérêts.

5.2 Service Après Vente

CABASSE dispose d'un réseau de revendeurs agréés qui est à votre disposition pour assurer le service après vente de votre matériel. Pour connaître la liste des revendeurs agréés CABASSE, contactez-nous ou consultez notre site Internet www.cabasse.com. Le revendeur agréé CABASSE s'engage à informer son client des conditions d'application de la garantie CABASSE, à assurer le service après vente du matériel CABASSE qui lui est confié, et à effectuer un diagnostic simple du matériel défectueux.

Suite à ce diagnostic, il établira un devis éventuel de réparation en fonction de l'application de la garantie CABASSE, sous réserve que la garantie CABASSE ait bien été enregistrée. Il est bien entendu que certaines interventions techniques indispensables pour établir le diagnostic de la panne peuvent altérer certains composants du haut-parleur, sans que cela puisse en aucun cas donner lieu à une reprise, un remboursement ou au versement de dommages et intérêts. Les marchandises voyagent toujours aux risques du propriétaire.

En suivant les conseils d'installation, de branchement et d'emploi explicités dans cette notice, vous êtes assurés d'un fonctionnement parfait de vos enceintes acoustiques. Nous recevons tous les jours des lettres de clients satisfaits du choix de leurs enceintes et ces lettres sont pour nous la plus belle récompense de nos efforts.

The logo for Cabasse, featuring a stylized, calligraphic 'C' symbol followed by the word 'Cabasse' in a bold, serif font.

210, rue René Descartes - BP 10 - 29280 Plouzané - France

Tél : + 33 (0)2 98 05 88 88 - Fax : + 33 (0)2 98 05 88 99 - Allo Cabasse France : 02 98 05 13 13

E-mail France : service-conso@cabasse.com - E-mail export : export@cabasse.com

