



**MARQUE** : **PROLINE**  
**REFERENCE** : **EC5**  
**CODiC** : **4267729**



**NOTICE**  
↓

# PROLINE

EC5

EVAPORATIVE COOLER  
RAFRÂCHISSEUR D'AIR  
KOELTAS METVERDAMPING  
REFRIGERADOR DE AIRE  
REFRIGERADOR DE AR



OPERATING INSTRUCTIONS



MANUEL D'UTILISATION



HANDLEIDING



MANUAL DE INSTRUCCIONES



MANUAL DE INSTRUÇÕES

## **AVERTISSEMENTS**

- ❖ Cet appareil est destiné à un usage domestique uniquement. Toute utilisation autre que celle prévue pour cet appareil, ou pour une autre application que celle prévue, par exemple une application commerciale, est interdite.
- ❖ Cet appareil peut être utilisé par des enfants âgés d'au moins 8 ans et par des personnes ayant des capacités physiques, sensorielles ou mentales réduites ou dénuées d'expérience ou de connaissance, s'ils (si elles) sont correctement surveillé(e)s ou si des instructions relatives à l'utilisation de l'appareil en toute sécurité leur ont été données et si les risques encourus ont été appréhendés. Les enfants ne doivent pas jouer avec l'appareil. Le nettoyage et l'entretien par l'utilisateur ne doivent pas être effectués par des enfants sans surveillance.
- ❖ Si le câble d'alimentation est endommagé, il doit être remplacé par le fabricant, son service après-vente ou des personnes de qualification similaire afin d'éviter un danger.
- ❖ Débrancher l'appareil lors du remplissage et du nettoyage.

- ❖ En ce qui concerne les informations détaillées sur la manière du remplissage, du nettoyage et du détartrage, référez-vous aux sections « UTILISATION » et « NETTOYAGE ET ENTRETIEN » en pages 12 et 13 et 14.



## CONSIGNES DE SÉCURITÉ IMPORTANTES

**Lisez attentivement cette notice d'utilisation avant d'utiliser l'appareil et conservez-la pour consultation ultérieure.**

- Pour vous prémunir contre les chocs électriques, n'immergez pas le cordon d'alimentation, la fiche ou une autre partie de l'appareil dans de l'eau ni dans aucun autre liquide.
- Veillez à ce que le cordon d'alimentation ne pende pas du bord d'une table ou d'un comptoir et n'entre pas en contact avec des surfaces chaudes.
- L'utilisation d'accessoires non recommandés par le fabricant peut provoquer des blessures.
- Éteignez et débranchez l'appareil de la prise secteur quand vous ne l'utilisez pas et avant de le nettoyer. Laissez l'appareil refroidir avant de le nettoyer ou de le manipuler. Saisissez toujours la fiche, ne tirez jamais sur le cordon d'alimentation.
- N'utilisez pas l'appareil en extérieur.

- N'utilisez pas cet appareil à un usage autre que celui pour lequel il a été conçu.
- Posez toujours l'appareil sur une surface horizontale et stable.
- Ne placez jamais l'appareil sur une surface d'où il peut tomber dans une baignoire ou dans l'eau.
- N'utilisez pas l'appareil dans les endroits où de l'essence, de la peinture ou d'autres objets ou liquides inflammables sont stockés.
- N'utilisez pas l'appareil sans son filtre en place.
- Ne penchez pas et ne déplacez pas l'appareil quand il est en fonctionnement ou quand il est rempli d'eau. DÉBRANCHEZ l'appareil avant de le déplacer.
- Ne placez aucun objet lourd sur le dessus de l'appareil.
- Ne couvrez pas les entrées ou les sorties d'air de l'appareil, car cela peut endommager le moteur.
- N'insérez pas et ne laissez pas d'objet entrer dans des ouvertures de ventilation, car cela peut détériorer l'appareil et provoquer un choc électrique ou un incendie.
- Cet appareil doit être utilisé dans une pièce ayant une température comprise entre 5 °C et 40 °C. Ne placez pas l'appareil dans un endroit où la température est extrêmement haute ou basse. Quand la température ambiante est haute, changez fréquemment l'eau pour prévenir la formation de moisissures.
- N'exposez pas le panneau de contrôle de l'appareil à de l'eau ou des pulvérisations d'eau.

# PIÈCES

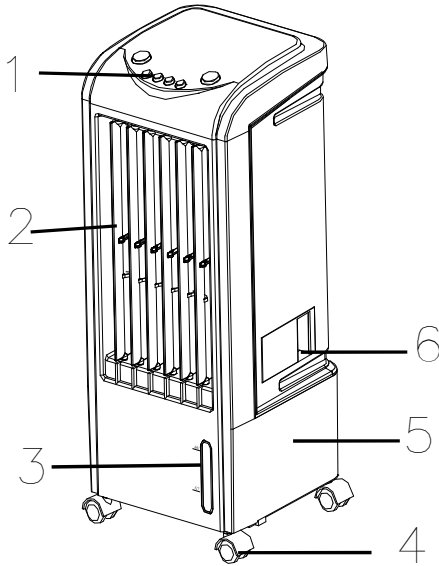

1. Panneau de contrôle
2. Sortie d'air
3. Jauge de niveau d'eau
4. Roulettes (x 4)
5. Réservoir d'eau
6. Panneau de remplissage de l'eau

## Boutons du panneau de contrôle

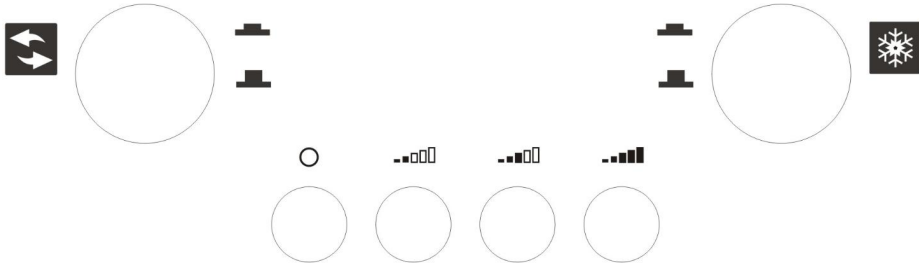

Oscillation



Arrêt



Ventilation  
lente



Ventilation  
moyenne





Ventilation  
rapide



Fonction  
rafraîchissement

## UTILISATION

1. Placez l'appareil sur une surface rigide, horizontale et plane.
2. Branchez l'appareil dans une prise secteur.
3. Appuyez sur l'un des boutons de vitesse de ventilation pour allumer l'appareil.
4. Appuyez sur le bouton oscillation pour activer la fonction d'oscillation.
  - Ce bouton sera alors en position basse .
  - Pour désactiver cette fonction, appuyez à nouveau sur ce bouton, il passe en position haute .

### Fonction rafraîchissement



**Il est interdit d'utiliser cette fonction de rafraîchissement sans eau.**

1. Pour utiliser la fonction rafraîchissement, vous devez remplir le réservoir d'eau avec de l'eau.
  - Ouvrez le panneau de remplissage de l'eau se trouvant sur le côté droit de l'appareil.
  - Versez de l'eau froide du robinet via le panneau de remplissage jusqu'à ce que le niveau soit compris entre les lignes MIN et MAX.

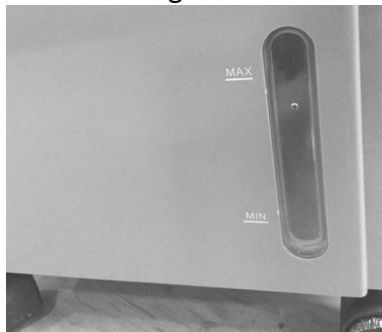

2. Appuyez sur le bouton Fonction rafraîchissement pour qu'il soit en position basse  afin d'activer la fonction rafraîchissement.
3. Vous sentirez l'air frais une fois que le tampon de rafraîchissement en nid d'abeille est complètement mouillé.

4. Pour désactiver la fonction rafraîchissement, appuyez à nouveau sur le bouton Fonction rafraîchissement pour qu'il retourne en position haute .

#### **REMARQUE :**

- Contrôlez toujours le niveau d'eau dans le réservoir avant d'utiliser la fonction rafraîchissement.
- Si la fonction rafraîchissement n'est pas activée ou si la quantité d'eau n'est pas appropriée lors de l'activation de cette fonction, l'appareil fera simplement circuler l'air à la température de la pièce.
- Si vous placez involontairement des objets lourds sur l'appareil ou si vous exercez une pression sur le dessus de l'appareil, le bouton appuyé peut remonter. Cela n'impacte pas les performances de l'appareil. Appuyez à nouveau sur le bouton pour poursuivre l'utilisation.

## **NETTOYAGE ET ENTRETIEN**

Avant le nettoyage, appuyez sur le bouton arrêt pour éteindre l'appareil et débranchez-le de la prise secteur.

Nettoyez l'extérieur de l'appareil avec un chiffon légèrement humide. Séchez-le intégralement.

Veillez à ce que le panneau de contrôle N'ENTRE PAS EN CONTACT avec de l'eau.

N'utilisez jamais de nettoyant chimique ou abrasif.

### **Retirer et vider le réservoir d'eau**

1. Déplacez l'appareil dans un endroit où il peut être vidé, puis retirez le bouchon de vidange.
2. Une fois le réservoir vidé, remplissez-le avec de l'eau propre, puis videz-le à nouveau.



### **Nettoyer le filtre**

Nettoyer régulièrement le filtre grille et le tampon de rafraîchissement en nid d'abeille aide à préserver les performances de rafraîchissement de l'appareil.



1. Retirez la vis de maintien du filtre grille.
2. Faites glisser le filtre grille hors du panneau arrière de l'appareil.
3. Retirez le cadre du tampon, puis retirez le tampon de rafraîchissement en nid d'abeille de son cadre.
4. Nettoyez-les avec un détergent doux et une brosse souple (non fournis). Rincez-les et séchez-les soigneusement.
5. Réinsérez-les après le nettoyage.

La fréquence de nettoyage du filtre dépend de la qualité de l'air et de l'eau dans votre région. Dans les régions où l'eau contient beaucoup de minéraux, des dépôts minéraux peuvent se former sur le filtre et réduire le flux d'air.

Videz le réservoir d'eau et remplissez-le avec de l'eau fraîche au moins une fois par semaine afin de réduire la formation de dépôts minéraux.

## SPÉCIFICATIONS

Alimentation : 220-240 V~ 50 Hz  
70 W

Débit d'air maximal (F) :	1,17 m <sup>3</sup> /min
Valeur de service (SV) :	0,02 (m <sup>3</sup> /min)/W
Consommation en veille (P <sub>SB</sub> ) :	—
Niveau de puissance acoustique du ventilateur (L <sub>WA</sub> ) :	58,34 dB(A)
Vitesse maximale de l'air (c) :	1,39 m/s
Norme de mesure de la valeur de service :	EN ISO 5801:2008

## MISE AU REBUT



En tant que distributeur responsable, nous accordons une grande importance à la protection de l'environnement.

Nous vous encourageons à respecter les procédures correctes de mise au rebut de votre appareil, des piles et des éléments d'emballage. Cela aidera à préserver les ressources naturelles et à garantir qu'il soit recyclé d'une manière respectueuse de la santé et de l'environnement.

Vous devez jeter ce produit et son emballage selon les lois et les règles locales.

Puisque ce produit contient des composants électroniques et parfois des piles, le produit et ses accessoires doivent être jetés séparément des déchets domestiques lorsque le produit est en fin de vie.

Pour plus de renseignements sur les procédures de mise au rebut et de recyclage, contactez les autorités de votre commune.

Apportez l'appareil à point de collecte local pour qu'il soit recyclé. Certains centres acceptent les produits gratuitement.

### **Hotline Darty France**

Quels que soient votre panne et le lieu d'achat de votre produit en France, avant de vous déplacer en magasin Darty, appelez le 0 978 970 970 (prix d'un appel local) 7j/7 et 24h/24.

### **Hotline Vanden Borre**

Le service après-vente est joignable au +32 2 334 00 00, du lundi au vendredi de 8h à 18h et le samedi de 9h à 18h.

En raison des mises au point et améliorations constamment apportées à nos produits, de petites incohérences peuvent apparaître dans ces instructions. Veuillez nous excuser pour la gêne occasionnée.

Darty Holdings SAS © 14 route d'Aulnay 93140 Bondy, France  
10 / 12 / 2016