



MARQUE: DELONGHI

REFERENCE: DD 33P DESHU

CODIC: 4035798



## QUELQUES NOTIONS D'HUMIDITÉ

L'air contient toujours une certaine quantité d'eau sous forme de vapeur, qui détermine le degré d'humidité d'une pièce.

Plus la température est élevée, plus la capacité de l'air de contenir de la vapeur d'eau est grande.

Pour cette raison, dès que la température d'une habitation baisse, la vapeur d'eau contenue dans l'air se transforme en condensation qui se dépose sur toutes les surfaces froides (vitres, murs, etc.). Le déshumidificateur est un appareil ména-

ger qui élimine l'humidité de l'air et les dégâts qu'elle provoque.

Selon les experts, les meilleures conditions ambiantes pour notre santé et la maison sont obtenues entre 40% et 60% d'humidité relative.

Par des températures très basses, nous vous conseillons de maintenir un minimum de chauffage dans la maison.

Cela augmentera considérablement la capacité de déshumidification de l'appareil.

La condensation des fenêtres et des autres surfaces froides pourra ainsi s'évaporer dans l'air avant d'être récupérée par le déshumidificateur.

L'air libéré par le déshumidificateur est généralement plus chaud que l'air ambiant.

## DESCRIPTION/ACCESSOIRES

1. Tableau de commande
2. Indicateur niveau d'eau
3. Réservoir récupération condensats
4. Poignées de levage
5. Grille d'entrée d'air
6. Filtre à air
7. Grille de sortie d'air
8. Tuyau évacuation des condensats à insérer dans la partie arrière de l'appareil
9. Tuyau évacuation des condensats pompe à insérer dans la partie avant de l'appareil
10. Connecteur pour pompe (retirer d'abord le bouchon)
11. Roulettes

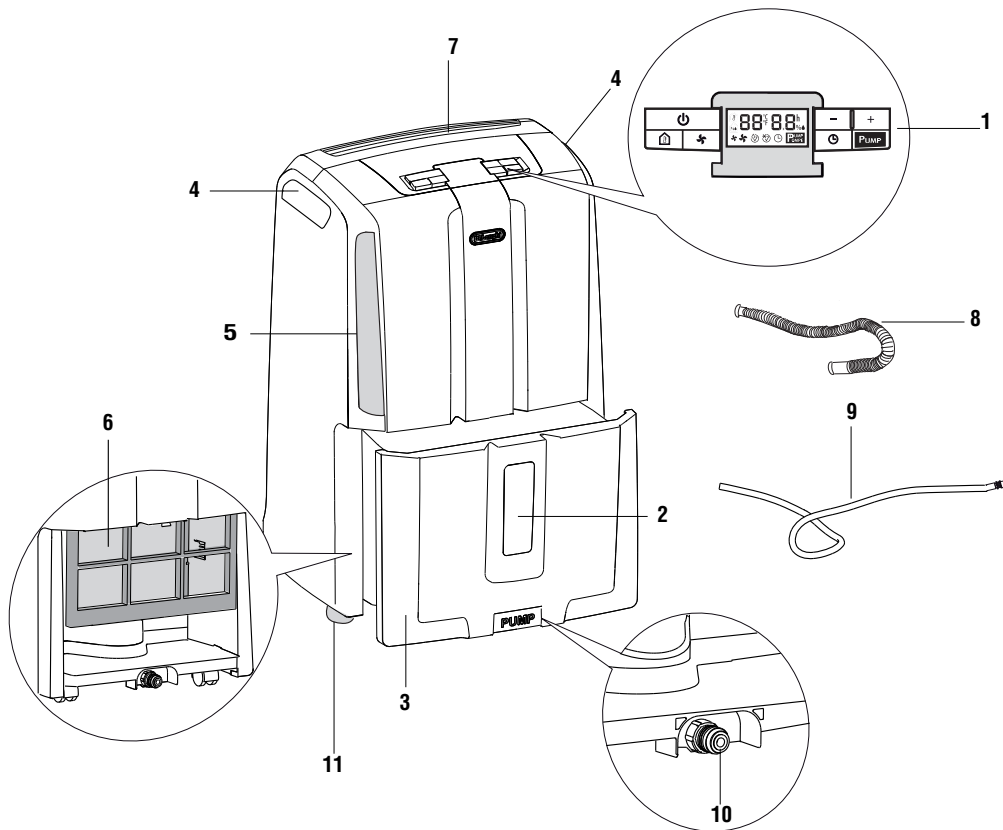

## INTRODUCTION

Nous vous remercions d'avoir choisi un produit De'Longhi. Veuillez dédier quelques minutes pour lire cette notice. Vous éviterez ainsi de courir des dangers ou d'abîmer l'appareil.

### Symboles utilisés dans la notice

Les consignes importantes portent les symboles indiqués ci-dessous.

Il est impératif de respecter ces consignes.

L'inobservation des indications susmentionnées peut provoquer des décharges électriques, des lésions graves, des brûlures, un incendie ou endommager l'appareil.



**Danger!**

Risque mortel de lésions causées par une décharge électrique.



**Attention!**

Risque de lésions ou d'endommagement de l'appareil.



**Nota Bene :**

Ce symbole indique les informations et les conseils importants pour l'utilisateur.

### Problèmes et solutions

En cas de problèmes, essayez avant tout de les résoudre en suivant les consignes du chapitre "Si quelque chose ne marche pas" à page 25. Pour les éventuelles réparations, adressez-vous toujours et exclusivement aux Centres d'Assistance Technique agréés par le fabricant. Demandez toujours des pièces de rechange d'origine. Les réparations effectuées par du personnel non qualifié peuvent être dangereuses et font cesser la garantie.

## AVERTISSEMENTS IMPORTANTS

### Consignes fondamentales de sécurité



**Danger!** L'appareil marchant à l'électricité, il est important de respecter les consignes de sécurité suivantes :

- Ne touchez pas l'appareil les mains mouillées.
- Ne touchez pas la fiche les mains mouillées.
- Assurez-vous que la prise de courant utilisée est toujours accessible, pour que vous puissiez débrancher l'appareil en cas de besoin.
- Pour débrancher l'appareil, saisissez directement la fiche. Ne tirez jamais sur le fil, il pourrait s'abîmer.
- Pour déconnecter complètement l'appareil, il faut le débrancher de la prise.
- Si l'appareil est en panne, n'essayez pas de le réparer vous-même. Arrêtez-le, débranchez-le et adressez-vous au SAV.
- Ne tirez pas sur le cordon d'alimentation électrique pour déplacer l'appareil.
- Il est dangereux de modifier ou d'altérer d'une quelconque façon les caractéristiques de l'appareil.
- Afin d'éviter tout risque, le cordon d'alimentation éventuellement abîmé devra être remplacé exclusivement par le Fabricant ou par son SAV.
- Évitez d'utiliser des rallonges pour le cordon d'alimentation électrique.
- L'appareil doit être installé selon les normes nationales en matière d'équipements électriques.
- L'appareil doit être relié à une mise à la terre efficace. Faites contrôler l'installation électrique par un électricien qualifié.
- Cet appareil n'est pas destiné à l'utilisation pour la réhabilitation de structures commerciales ou résidentielles endommagées par l'eau.



**Danger!** Ne laissez pas les emballages (sacs en plastique, polystyrène expansé) à la portée des enfants !



**Danger!** L'appareil ne doit pas être utilisé par des personnes (y compris les enfants) ayant des capacités psychophysiques sensorielles réduites, une expérience ou des connaissances insuffisantes, sans la surveillance vigilante et les instructions d'un responsable de leur sécurité. Surveillez les enfants pour vous assurer qu'ils ne jouent pas avec l'appareil.

## CONSERVER CETTE NOTICE

USAGE DOMESTIQUE  
EXCLUSIVEMENT

## Utilisation conforme

Cet appareil est destiné à un usage exclusivement domestique.

Utilisez l'appareil en suivant exclusivement cette notice. Ces instructions ne couvrent pas toutes les conditions et situations pouvant se présenter.

Il faut toujours agir avec bon sens et prudence pour l'installation, le fonctionnement et la conservation de tous les appareils électroménagers.

## Avertissements généraux

- Évitez d'installer l'appareil dans des pièces dont l'air contient des gaz, de l'huile ou du soufre, ou à proximité de sources de chaleur.
- Évitez d'utiliser l'appareil sur des surfaces inclinées
- Respectez une distance minimale de 50 cm entre l'appareil et les substances inflammables (alcool, etc.) ou les récipients sous pression (vaporisateurs, etc.)
- Ne posez pas d'objets lourds ou chauds sur l'appareil.
- L'appareil doit être transporté à la verticale ou couché sur le côté. Avant de transporter l'appareil, videz le réservoir de condensats.
- Attendez au moins 1 heure avant de mettre en marche un appareil qui vient d'être transporté. Le R410A est un gaz frigorigène conforme aux règlements CE sur l'écologie. Il est recommandé de ne pas percer le circuit frigorigère de l'appareil.

**INFORMATION ENVIRONNEMENTALE:** Cette unité contient des fluorures à effet de serre couverts par le protocole de Kyoto.

Les opérations d'entretien et d'élimination doivent être effectuées exclusivement par du personnel qualifié (R410A, GWP=1975).

\* Vérifier sur la plaque signalétique le type de gaz frigorigène utilisé dans votre appareil.

- Les matériaux utilisés pour l'emballage sont recyclables.  
Il est conseillé, par conséquent, de les déposer dans les bennes prévues pour la collecte différenciée.
- N'utilisez pas l'appareil à l'extérieur.
- N'obstruez pas les entrées ni les sorties de l'air.
- N'utilisez pas l'appareil dans les buanderies

## Mode d'emploi

Lisez attentivement ce mode d'emploi avant d'utiliser l'appareil.

- Conservez-le soigneusement !  
Si vous cédez l'appareil à d'autres personnes, remettez-leur également ce mode d'emploi.
- L'inobservation de ce mode d'emploi peut causer des lésions ou endommager l'appareil. Le Fabricant ne répond pas de dommages découlant de l'inobservation de ce mode d'emploi.
- Conservez la liste des Centres d'Assistance Technique et repérez le centre le plus proche de votre domicile.

## Branchement électrique

Attendez au moins 1 heure avant de remettre en marche un appareil qui vient d'être transporté.

Avant de brancher l'appareil sur la prise de courant, vérifiez si:

- La tension de secteur correspond à celle de service, indiquée sur la plaque signalétique.
- La prise et la ligne d'alimentation électrique peuvent supporter la charge requise.
- Le type de prise est adapté à la fiche, dans le cas contraire, faites remplacer la prise par un spécialiste.
- La prise est équipée d'une mise à la terre efficace.

## INSTALLATION

Positionnez l'appareil dans la pièce à déshumidifier.

Il est essentiel de laisser un espace d'au moins 50 cm devant le déshumidificateur, pour ne pas entraver la sortie d'air.

Il est également conseillé de laisser 5-10 cm derrière pour permettre une bonne aération.

Les condensats peuvent être vidés de trois manières:

### A) Évacuation dans le réservoir

Les condensats peuvent être récupérés directement dans le réservoir.

Le réservoir est facile à extraire (fig. 1).

Lorsque le réservoir est plein, retirez-le et videz-le dans un lavabo ou dans une baignoire. Après l'opération, remettez-le correctement en position.

**REMARQUE :** le réservoir doit être inséré correctement. Si un bip sonore intermittent est émis, cela signifie que le réservoir n'est pas correctement positionné.

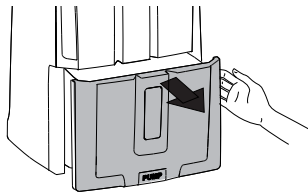

fig. 1

## B) Évacuation en continu vers l'extérieur

Si vous devez faire marcher votre appareil pendant de longues périodes sans pouvoir vider régulièrement le réservoir, nous vous conseillons d'utiliser l'évacuation en continu.

- 1) Dévissez le bouchon de protection **1** en le tournant vers la gauche et retirez le bouchon en caoutchouc du bec **2** (fig. 2).

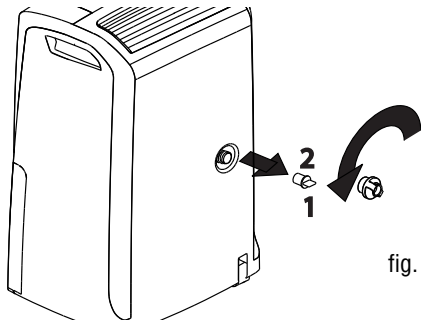

fig. 2

- 2) Enfilez le bouchon de protection **1** jusqu'au fond dans le tuyau d'évacuation des condensats (8) (fig. 3), puis revissez complètement le bouchon de protection sur le bec (fig. 4).

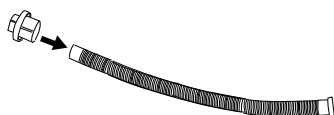

fig. 3

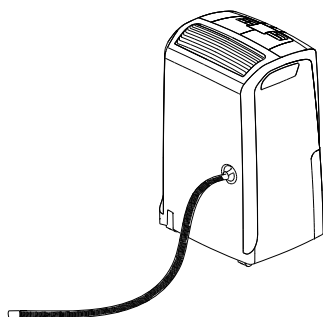

fig. 4

- 3) Assurez-vous que le tuyau ne dépasse jamais la hauteur du bec (fig. 5). Dans le cas contraire, l'eau restera dans le réservoir. Vérifiez également que le tuyau ne soit pas pincé.

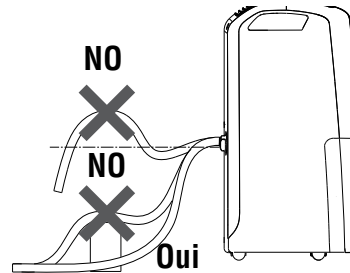

fig. 5

**i Nota Bene** : conservez le petit bouchon en caoutchouc pour boucher le bec si l'évacuation en continu n'est pas nécessaire.

## C) Évacuation en continu avec pompe (sur certains modèles uniquement)

Le système exclusif d'évacuation en continu des condensats permet d'utiliser un tuyau flexible (9) pour évacuer les condensats en franchissant des dénivelés jusqu'à 4 m en hauteur.

Pour évacuer l'eau à l'aide de la pompe, branchez le tuyau fourni (9) au raccord placé sur le fond de l'appareil (fig. 6). Sélectionnez la fonction de déshumidification et appuyez sur le bouton de la pompe.

**Remarque**: si le tuyau d'évacuation est absent et que la pompe est activée, l'inscription PUMP clignote. Pour corriger le problème :

- Positionner le tuyau correctement ;
- Débranchez l'appareil, puis rebranchez-le.

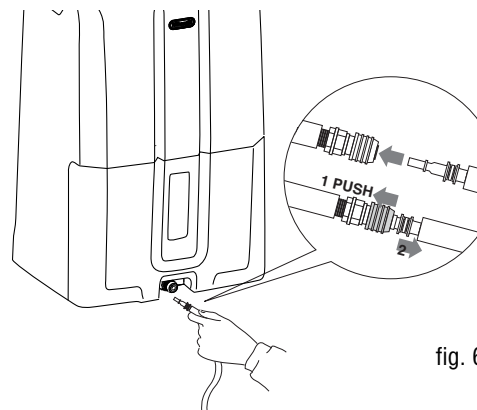
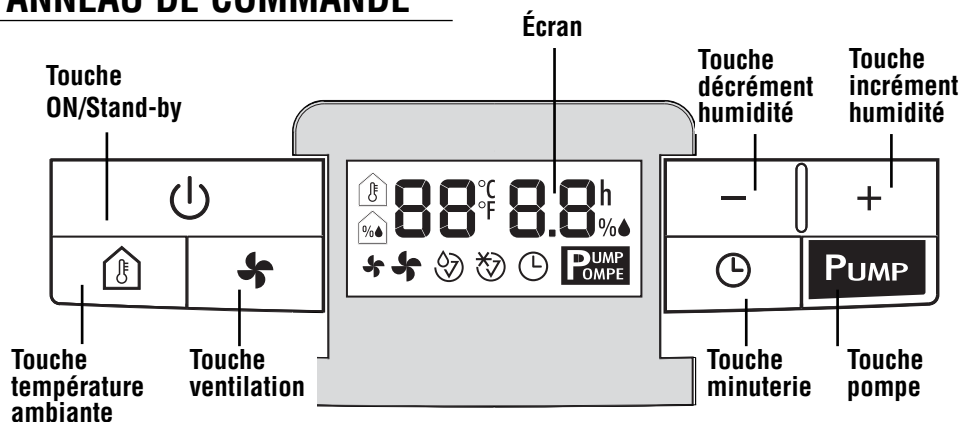

fig. 6

## PANNEAU DE COMMANDE



### Description du panneau de commande

**Touche ON/Stand-by**   
Pour mettre en marche/éteindre l'appareil.

**Touche ventilation**   
Pour sélectionner la vitesse du ventilateur (MIN/MAX).

**Touche thermomètre**   
Pour afficher, momentanément, la température mesurée dans la pièce par l'appareil. Si vous appuyez une fois sur cette touche, l'écran affiche la température en °F. Si vous appuyez deux fois sur la touche, l'écran affiche la température en °C. Au bout de quelques secondes, l'écran affiche à nouveau le niveau d'humidité mesuré dans la pièce.

**Remarque** : les mesures effectuées et affichées sont à considérer comme indicatives.

**Touches incrémentation/décrémentation** — +  
Pour définir le pourcentage d'humidité désiré dans la pièce, et l'augmenter ou le diminuer de 5 % à la fois. Ces touches permettent aussi de régler la minuterie. De 0 à 10, le temps varie de 30 minutes et de 10 à 24 le temps varie de 1 heure.

**Touche pompe**  
**(sur certains modèles uniquement)**   
Lorsque la touche pompe est enfoncée, l'inscription PUMP s'affiche. Si l'inscription PUMP clignote, cela signifie que la pompe ne fonctionne pas correctement.

**Touche minuterie**   
Permet de régler la fonction de minuterie avec laquelle il est possible de retarder l'extinction ou l'allumage de l'appareil.

**Écran**  
Explication des sigles et des symboles éventuellement affichés à l'écran :

-- -- Indique que l'appareil est en veille.

 **Alarme réservoir**

Si ce symbole clignote, cela signifie que le réservoir est plein ou est absent ou mal positionné.

Cette alarme continuera jusqu'à ce que le réservoir soit correctement positionné.



 **Alarme dégivrage**

Avec une température ambiante inférieure à 15 °C, l'appareil effectue souvent des cycles de dégivrage. Durant le dégivrage, ce symbole s'allume et reste allumé jusqu'à la fin du dégivrage. En outre, il s'allume lorsque l'appareil effectue la pause d'environ 3 minutes au redémarrage.

## SÉLECTION DES MODES

- 1) Branchez l'appareil
- 2) L'écran affiche "-- --" pour indiquer que l'appareil est en veille, donc prêt à travailler. Si l'écran affiche "☾", il est nécessaire de vider ou positionner correctement le réservoir.
- 3) Appuyez sur la touche ON/Stand-by .

### Mode Déshumidification

L'écran affiche à gauche le taux d'humidité relative mesurée dans la pièce (par ex.  53), tandis qu'il affiche à gauche le taux d'humidité désiré (par ex. 55 % .

Appuyez sur la touche "+" ou "-" pour choisir l'humidité désirée (30% équivaut à un milieu sec, 80% à un milieu humide).

Appuyez sur la touche "  " pour sélectionner la vitesse du ventilateur (MIN/MAX).

Si vous sélectionnez la vitesse MAX, le déshumidificateur fonctionnera à la puissance maximale. Si vous sélectionnez la vitesse MIN, le déshumidificateur fonctionnera à une puissance réduite, mais il sera moins bruyant.

Pour afficher la température mesurée dans la pièce, appuyez sur la touche .

Sur la gauche l'écran affiche en séquence la température en °F, puis la température en °C. Au bout de quelques secondes, l'écran affiche à nouveau l'humidité mesurée dans la pièce.

Lorsque l'appareil atteint le niveau d'humidité défini, le compresseur s'arrête tandis que le ventilateur continue à fonctionner à la vitesse minimum. Dès que l'humidité dans la pièce atteint un niveau supérieur à celui désiré, l'appareil recommence automatiquement à déshumidifier.



### Fonction déshumidification en continu

Pour régler la fonction de déshumidification en continu, appuyez sur la touche - jusqu'à que l'écran affiche "--".



Cette fonction est indiquée pour les pièces particulièrement humides ou pour sécher plus rapidement le linge. Grâce à ce mode, l'appareil fonctionne en continu indépendamment de l'humidité mesurée dans la pièce.

## FONCTION MINUTERIE

### Comment programmer le départ temporisé

- 1) Avec l'appareil en veille, appuyez sur la touche . Sur le côté droit, l'écran affiche le symbole  et le nombre d'heures au bout desquelles l'appareil doit commencer à fonctionner.
- 2) Avec les touches + et -, régler le nombre d'heures désiré (de 0,5 à 24 h). Patientez quelques secondes afin que la programmation soit prise en compte. Le symbole  et le temps restant demeurent affichés.
- 3) Une fois écoulé le temps défini, l'appareil commence à fonctionner.

### Comment programmer l'extinction temporisée

- 1) Tandis que l'appareil est allumé, appuyez sur la touche . Sur le côté droit, l'écran affiche le symbole  et le nombre d'heures au bout desquelles l'appareil s'éteindra.
- 2) Avec les touches + et -, régler le nombre d'heures désiré (de 0,5 à 24 h). Patientez quelques secondes afin que la programmation soit prise en compte. Le symbole  et le temps restant demeurent affichés.
- 3) Une fois écoulé le temps défini, l'appareil s'éteint.

### Comment modifier ou désactiver la fonction minuterie

Si vous souhaitez modifier ou désactiver la fonction minuterie, appuyez une fois sur la touche minuterie et utilisez les touches + et -. Pour désactiver la fonction minuterie, appuyez deux fois sur la touche minuterie.

**Remarque:** au démarrage ou après une coupure de courant, l'appareil repartira dans le mode qui avait été sélectionné avant l'arrêt.

## NETTOYAGE ET ENTRETIEN

Avant toute opération de nettoyage ou d'entretien, débranchez toujours l'appareil. Pour des raisons de sécurité, évitez de laver le déshumidificateur au jet d'eau.

### Nettoyage de la carrosserie

- Nettoyez avec un chiffon légèrement humide et essuyez avec un chiffon sec.
- N'utilisez pas d'essence, ni d'alcool, ni de solvants.
- Ne vaporisez pas d'insecticide ni de produits similaires, ils pourraient déformer la matière plastique.

### Nettoyage du filtre à air aux ions d'argent

Si le filtre est sale, la circulation de l'air devient difficile et le déshumidificateur moins efficace.

Pour ce motif, la bonne règle à suivre est de nettoyer le filtre régulièrement.

La fréquence de l'opération dépendra du milieu et de la durée du fonctionnement.

Dans le cas d'une utilisation constante/fréquente, il est conseillé de nettoyer le filtre une fois par semaine.

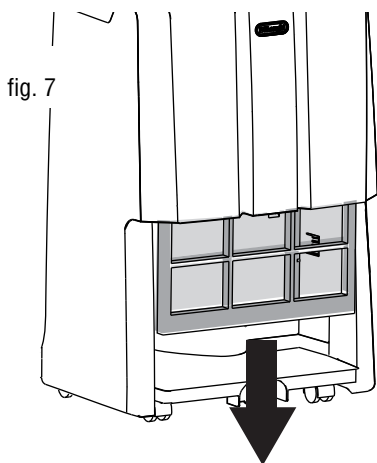

- Pour extraire le filtre à air, tirez-le vers le bas (fig. 7)
- Aspirez la poussière qui s'est déposée sur le filtre.

Si le filtre est très sale, rincez-le bien à l'eau tiède. La température de l'eau ne doit pas dépasser 40 °C. Après avoir lavé le filtre, laissez-le sécher complètement avant de le remettre.

### Longues périodes d'inactivité

- Débranchez l'appareil et videz l'eau du réservoir.
- Nettoyez le filtre et remettez-le.
- Couvrez l'appareil avec un sac en plastique pour le protéger de la poussière.

## CARACTÉRISTIQUES TECHNIQUES



Tension d'alimentation	Voir plaque signalétique
Puissance absorbée	"
Puissance maximale absorbée	"
Dispositif de dégivrage	Oui
Hygromètre	Oui
Vitesses ventilateur	2
Filtre à air	Oui
Limites de fonctionnement température	(5°C - 32°C)
humidité relative	30-90%



## SI QUELQUE CHOSE NE MARCHE PAS

Effectuez les contrôles suivants avant de contacter le Centre d'Assistance Technique agréé le plus proche.

FR

PROBLÈMES	CAUSES	SOLUTIONS
L'appareil fonctionne en déshumidification, mais ne réduit pas l'humidité	<p>Le filtre est bouché</p> <p>La température ou l'humidité dans la pièce est trop basse.</p> <p>La pièce est trop grande pour la capacité de déshumidification de l'appareil.</p> <p>Les sources d'humidité (casserolles en ébullition etc.) dans la pièce sont trop nombreuses.</p> <p>La valeur d'humidité définie est élevée.</p>	<p>Nettoyez le filtre</p> <p>Il est normal que, dans certaines conditions, l'appareil ne déshumidifie pas (dans certains cas, il est conseillé de chauffer la pièce à déshumidifier)</p> <p>Diminuez la valeur d'humidité programmée</p>
L'appareil ne fonctionne pas pendant 3 minutes environ après la remise en marche et l'écran affiche 	Le dispositif de sécurité de l'appareil s'est déclenché correctement.	Attendez 3 minutes
L'écran affiche "  "	<p>Le réservoir manque</p> <p>Le réservoir est plein</p> <p>Le réservoir est mal positionné</p>	<p>Remettez le réservoir</p> <p>Videz le réservoir</p> <p>Positionnez-le correctement</p>
L'écran affiche " 	La température de la pièce est très basse	Augmentez la température ambiante
L'écran affiche "E2"/"E3"	Un des capteurs de l'appareil est en panne ou l'humidité de la pièce est trop basse ou trop élevée pour être mesurée correctement.	<p>Déplacez l'appareil dans une pièce où le taux d'humidité respecte les limites indiquées au paragraphe « Caractéristiques techniques » et vérifiez s'il repart. Si le problème persiste, contactez le Centre d'Assistance.</p>